

Valvola flusso libero ON-OFF

Serie NPFL - FL UNI PN 10/16

BUROCCO

INDUSTRIAL VALVES srl

Dati tecnici

Misura (DN)	DN 15 - 100
Rating	PN 16
Connessioni	FLANGE FORATURA PN 16 (15-32) FLANGE UNI PN 10/16 (40-100)
Caratteristiche otturatore	Piattello
Attuatore	Pneumatico a pistone AISI 304
Alimentazione	min 4 / max 8 bar
Temperature	da -30 a +200 °C

Descrizione

Valvole a sede inclinata con elevato coefficiente di portata, di costruzione solida e compatta. Versatilità di impiego dovuta alla costruzione in acciaio INOX per utilizzo in ambienti aggressivi.

Trovano impiego in settori diversi quali: impianti tessili di tintoria e finissaggio, chimici, trattamento acque, alimentari, impianti industriali in genere.

Opzioni

- ⇒ Normalmente aperta (NA)
- ⇒ Doppio effetto (DE)
- ⇒ Micro meccanici / proximity / box micro
- ⇒ Elettrovalvola di pilotaggio
- ⇒ Convertitore elettropneumatico segnale 4-20 mA o 0-10 VDC (otturatore per regolazione)
- ⇒ Flangiatura a richiesta (scartamento UNI)

DN	C _v	K _{vs}
15	5	4,3
20	9	7,7
25	14	12
32	22	18,8
40	34	29
50	53	45,3
65	91	77,8
80	138	118
100	217	185,5



Valvola flusso libero ON-OFF Serie NPFL - FL UNI PN 10/16

BUROCCO

INDUSTRIAL VALVES srl

BUROCCO INDUSTRIAL VALVES srl VIA NOVEIS, 33 - 13867 PRAY (BI) - ITALY

Materiali	
Corpo valvola	AISI 316/316L
Flange	AISI 304/304L (STD)
Inserto otturatore	PTFE/CG
Stelo / Otturatore	AISI 316/316L
Tenute	Pacco premistoppa autoregistrante anelli a "V" in
Guarnizione corpo	GRAFITE ARMATA
Tenute attuatore	FPM

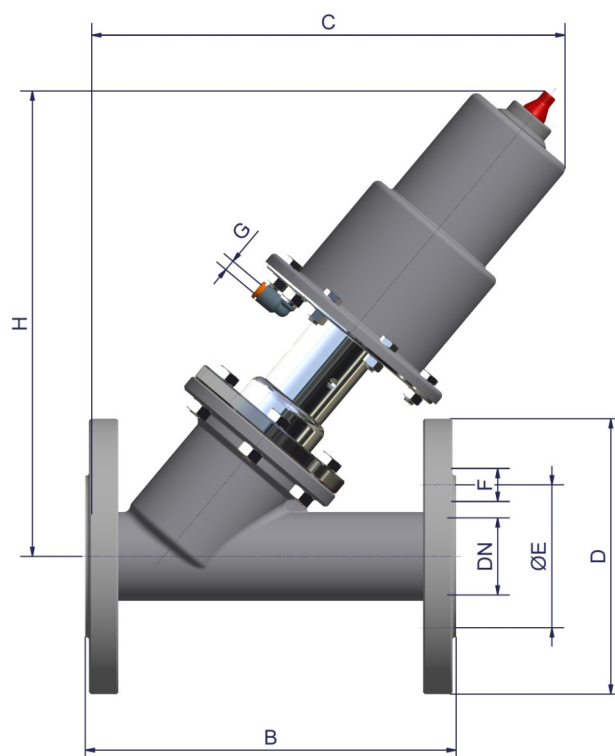

Dimensioni (mm)									
DN - servoc.	A	C	D	E	H	F	n° fori	G	peso (Kg)*
15 - S.63	130	210	95	65	215	14	4	1/8" G	3,9
20 - S.63	150	215	105	75	215	14	4	1/8" G	4,3
20 - S.82	150	240	105	75	240	14	4	1/8" G	5,4
25 - S.63	160	215	115	85	215	14	4	1/8" G	5,0
25 - S.82	160	240	115	85	240	14	4	1/8" G	6,1
32 - S.63	180	a richiesta	140	100	a richiesta	18	4	1/8" G	a richiesta
32 - S.82	180	a richiesta	140	100	a richiesta	18	4	1/8" G	a richiesta
40 - S.82	200	265	150	110	260	18	4	1/8" G	9,4
40 - S.118	200	295	150	110	290	18	4	1/8" G	12,0
50 - S.82	230	275	165	125	270	18	4	1/8" G	11,2
50 - S.118	230	305	165	125	300	18	4	1/8" G	13,8
65 - S.118	290	345	185	145	310	18	4	1/8" G	17,2
65 - S.136	290	a richiesta	185	145	a richiesta	18	4	1/4" G	a richiesta
80 - S.136	310	a richiesta	200	160	a richiesta	18	8	1/4" G	a richiesta
80 - S.153	310	a richiesta	200	160	a richiesta	18	8	1/4" G	a richiesta
100 - S.136	350	a richiesta	220	180	a richiesta	18	8	1/4" G	a richiesta
100 - S.153	350	a richiesta	220	180	a richiesta	18	8	1/4" G	a richiesta

* Servocomando senza accessori.

Burocco si riserva il diritto di apportare modifiche senza preavviso 06/13

info@burocco.it — www.burocco.it

Tel.: +39 015 76.72.78 — Fax: +39 015 76.71.36